

ОАО «Ульяновский автомобильный завод»
432008, Россия, г. Ульяновск, Московское шоссе, 8

Адрес в Internet: www.uaz.ru
E-mail: sbyt@uaz.ru

Дирекция по маркетингу и продажам:

автомобили

т/ф: (8422) 36-35-15, 32-32-31, 36-75-71
тел: 31-90-58, 36-79-53

запасные части

т/ф (8422) 31-25-36,
тел: 31-94-37, 36-72-92

автотехобслуживание

т/ф (8422) 36-72-10, тел. 36-78-40

отдел рекламы

т/ф (8422) 36-75-58



OJSC «Ulyanovsky Avtomobilny Zavod»
Moskovskoye shosse, 8, Ulyanovsk, 432008, RUSSIA

Internet: www.uaz.ru
E-mail: sbyt@uaz.ru

Marketing and Sales Management:

Vehicles

tel/fax: (8422) 36-35-15, 32-32-31, 36-75-71
tel: 31-90-58, 36-79-53

Spare parts

tel/fax (8422) 31-25-36,
tel: 31-94-37, 36-72-92

Auto servicing

tel/fax (8422) 36-72-10, tel 36-78-40

Advertising

tel/fax (8422) 36-75-58

Ульяновский автомобильный завод



КАТАЛОГ УАЗ-2002
CATALOGUE UAZ-2002

Ulyanovsky Avtomobilny Zavod



UAZ-39095



UAZ-2206



UAZ-3909



UAZ-39094



UAZ-3741



UAZ-3159



UAZ-3303



UAZ-3162



UAZ-31512



UAZ-31514



UAZ-3153



UAZ-3160



UAZ-3160

Основанный в 1941 году, Ульяновский автомобильный завод является основным российским производителем полноприводных легковых малотоннажных и грузопассажирских автомобилей.

Начав в 1941 году с грузового ЗИС-5, в настоящее время УАЗ выпускает более десятка основных моделей и около пятидесяти модификаций практически на любой вкус.

Малотоннажные грузовики, микроавтобусы и легковые автомобили, благодаря своей главной особенности – **полному приводу**, проверенному десятилетиями эксплуатации, находят своих покупателей сегодня.

ОАО «УАЗ» постоянно занимается как модернизацией серийных автомобилей так и разработкой новых моделей. Сегодня мы можем предложить вам широкую гамму автомобилей:

– легковые внедорожники

тентованный УАЗ-31512,
с металлической крышей УАЗ-31514 и 31519,
грузопассажирский длиннобазный УАЗ-3153,
удлиненный джип с широкой колеей УАЗ-3159;

– новые российские джипы

УАЗ 3160, УАЗ-3162;

– грузовые внедорожники

бортовые УАЗ 3303 и
УАЗ-39095 (с увеличенной кабиной),
цельнометаллический фургон УАЗ-3741,
остекленный фургон УАЗ-39625;

– «фермеры»

УАЗ-3909 (с цельнометаллическим кузовом),
УАЗ-39094 (5-местная кабина с платформой);

– микроавтобус УАЗ-2206;

– санитарный автомобиль УАЗ-3962.



Founded in 1941 Ulyanovsky Avtomobilny Zavod is considered to be the main Russian producer of four-wheel drive passenger, small tonnage and cargo-and-passenger vehicles.

Beginning with the output of ZIS-5 trucks in 1941, nowadays UAZ produces more than ten main models and about fifty modifications practically to any mind.

Small tonnage trucks, minibuses and passenger vehicles always find their customers due to their main feature – **four-wheel drive** that has stand the test of time.

The Open Joint Stock Company «UAZ» is being constantly involved in both serial automobiles modernization and development of new models.

OJSC «UAZ» can offer a wide range of vehicles:

– passenger off-road

soft top UAZ-31512,
hard top UAZ-31514 and UAZ-31519,
passenger enlarged wheelbase UAZ-3153,
enlarged wheelbase UAZ-3159 with wide track;

– new Russian jeeps (SUV)

UAZ-3160, UAZ-3162;

– off-road trucks

side-board UAZ-3303 and
UAZ-39095 (with enlarged cab),
UAZ-3741 van with all-metall body,
special van UAZ-39625;

– "Farmer"

UAZ-3909 (with all-metall body),
UAZ-39094 (five seat cab with cargo platform);

– minibus UAZ-2206;

– ambulance UAZ-3962.

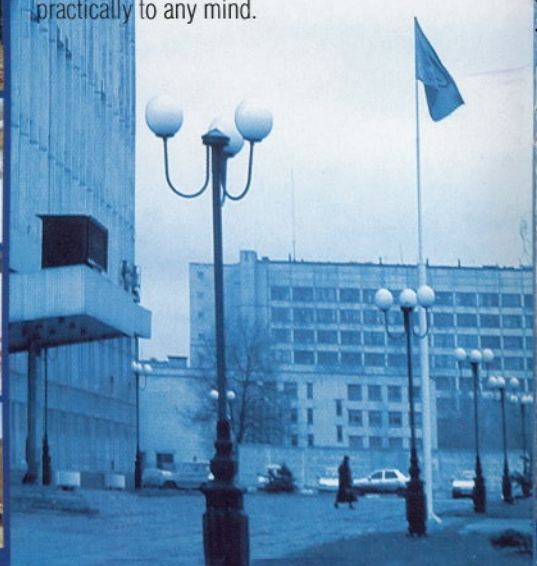



Легковой тентованный УАЗ-31512

УАЗ - 31512 (2)

Колесная формула	4 x 4
Количество мест	5 + 2
Габаритные размеры, мм	4025 x 1785 x 1990
Дорожный просвет, мм	220(300-при редукторных мостах)
Глубина преодолеваемого брода, м	0,5
Наибольший уровень преодолеваемого подъема при полной массе, град	31
Масса снаряженного а/м, кг	1600
Полная масса, кг	2350
Грузоподъемность, кг	750
Максимальная скорость, км/ч	110
Расход топлива при 90 км/ч, л/100 км	16,2
Двигатель карбюраторный:	УМЗ 4178.10 / ЗМЗ 4021.10
топливо	бензин А-76
объем, л	2,445
мощность, л.с.(кВт), нетто по ГОСТ 14846	76 (55,9) / 74 (54,4)
МАХ крутящий момент, Н.м (кгс.м), нетто по ГОСТ 14846	159,8 (16,3) при 2200-2500 мин ⁻¹ / 155 (15,8) при 2400-2800 мин ⁻¹
Коробка передач	механическая, четырехступенчатая
Раздаточная коробка	двухходовая, двухступенчатая
Тормозная система	двухконтурная с вакуумным усилителем, барабанная
Шины	215/90-15С, 215/90R15С, 225/75R16, 225R16С

Модификации: УАЗ - 31512 - 031 - с редукторными мостами.

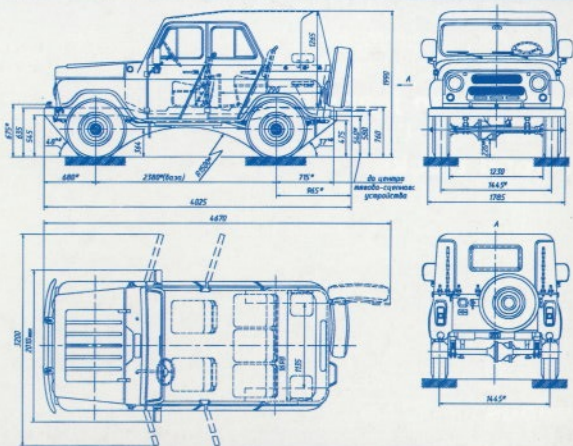

Passenger soft top UAZ-31512

UAZ - 31512 (2)

Wheel arrangement	4 x 4
Seating capacity	5 + 2
Overall dimensions, mm	4025 x 1785 x 1990
Ground clearance, mm	220 (300 - with side reducers)
River fording depth, m	0,5
MAX gradeability of the vehicle with GVW, degree	31
Curb weight, kg	1600
Gross vehicle weight, kg	2350
Loading capacity, kg	750
MAX speed, km/h	110
Fuel consumption at 90 km/h, l/100 km	16,2
Carburetor engine:	UMZ 4178.10 / ZMZ 4021.10
fuel	petrol
displacement, l	2,445
MAX output, HP(kWt), net as per GOST 14846	76 (55,9) / 74 (54,4)
MAX torque, NM (kgf.m), net as per GOST 14846	159,8 (16,3) at RPM 2200-2500 / 155 (15,8) at RPM 2400-2800
Gear box	manual, 4-speed
Transfer case	2-speed, 2-shift type
Brake system	dual circuit, with vacuum booster, drum type
Tires	215/90-15C, 215/90R15C, 225/75R16, 225R16C

modification: UAZ - 31512 - 031 - with side reducers.



Model 31512 Модель 31512



Легковой с металлической крышей УАЗ-31514(9)

УАЗ - 31514 (9) / УАЗ - 315142 (92)

Колесная формула	4 x 4
Количество мест	5 + 2
Габаритные размеры, мм	4025 x 1785 x 2020
Дорожный просвет, мм	220 (300 - при редукторных мостах)
Глубина преодолеваемого брода, м	0,5
Наибольший уровень преодолеваемого подъема при полной массе, град	31
Масса снаряженного а/м, кг	1750
Полная масса, кг	2500
Грузоподъемность, кг	750
Максимальная скорость, км/ч	110 (120)
Расход топлива при 90 км/ч, л/100 км	16,2 (15,5)
Двигатель карбюраторный:	УМЗ 4178.10 (4218.10) / ЗМЗ 4021.10 (4104.10)
топливо	бензин А-76
объем, л	2,445 (2,89)
мощность, л.с.(кВт), нетто по ГОСТ 14846	76(55,9) (84(61,8) / 74(54,4) (85(62,5)
МАХ крутящий момент, Н.м (кгс.м), нетто по ГОСТ 14846	159,8(16,3) (189(19,3) при 2200-2500 мин ⁻¹ / 155(15,8) (186,2(19) при 2400-2800 мин ⁻¹
Коробка передач	механическая, четырехступенчатая
Раздаточная коробка	двухходовая, двухступенчатая
Тормозная система	двухконтурная, с вакуумным усилителем, барабанная
Шины	215/90-15С, 215/90R15С, 225/75R16, 225R16С

Модификации: УАЗ-31514(19)-017-10 с передней пружинной подвеской, без наружной "пластмассы";
 УАЗ - 31514 (19) , - 037 - с редукторными мостами;
 УАЗ - 31519 - 080 - 10 - "супер - люкс".

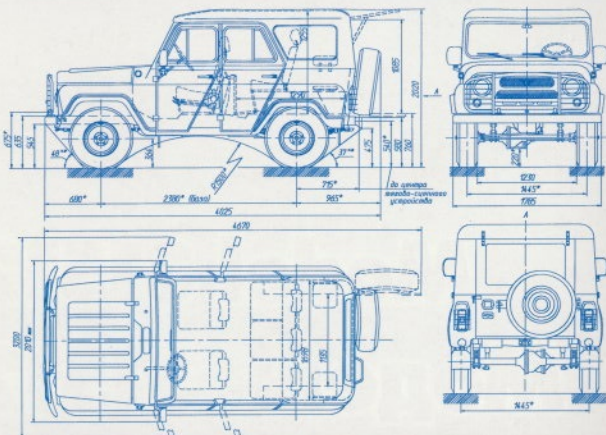

Passenger hard top UAZ-31514(9)

УАЗ - 31514 (9) / УАЗ - 315142 (92)

Wheel arrangement	4 x 4
Seating capacity	5 + 2
Overall dimensions, mm	4025 x 1785 x 2020
Ground clearance, mm	220 (300 - with side reducers)
River fording depth, m	0,5
MAX gradeability of the vehicle with GVW, degree	31
Curb weight, kg	1750
Gross vehicle weight, kg	2500
Loading capacity, kg	750
MAX speed, km/h	110 (120)
Fuel consumption at 90 km/h, l/100 km	16,2 (15,5)
Carburetor engine:	UMZ 4178.10 (4218.10) / ZMZ 4021.10 (4104.10)
fuel	petrol
displacement, l	2,445 (2,89)
MAX output, HP (kWt), net as per GOST 14846	76(55,9) (84(61,8) / 74(54,4) 85(62,5)
MAX torque, NM (kgf.m), net as per GOST 14846	159,8(16,3) (189(19,3) at RPM 2200-2500 / 155(15,8) (182,6(19) at RPM 2400-2800
Gear box	manual, 4-speed
Transfer case	2-speed, 2-shift type
Brake system	dual circuit, with vacuum booster, drum type
Tires	215/90-15C, 215/90R15C, 225/75R16, 225R16C

modifications: UAZ-31514(19)-017-10 with front spring suspension, without plastic parts;
 UAZ - 31514 (19) , - 037 - with side reducers;
 UAZ - 31519 - 080 - 10 - HIGH LUX.



Model 31514(9) Модель 31514(9)



Грузопассажирский длиннобазный УАЗ-3153

УАЗ - 3153

Колесная формула	4 x 4
Количество мест	5 + 4
Габаритные размеры, мм	4514 x 1805 x 2025
Дорожный просвет, мм	220
Глубина преодолеваемого брода, м	0,5
Наибольший уровень преодолеваемого подъема при полной массе, град	31
Масса снаряженного а/м, кг	1800
Полная масса, кг	2600
Грузоподъемность, кг	800
Максимальная скорость, км/ч	120
Расход топлива при 90 км/ч, л/100 км	15,5
Двигатель карбюраторный:	УМЗ 4218.10
топливо	бензин А-76
объем, л	2,89
мощность, л.с., брутто по SAEj 816b	100
нетто по ГОСТ 14846	84
MAX крутящий момент, Н.м (кгс.м), нетто по ГОСТ 14846	189 (19,3) при 2200-2500 мин ⁻¹
Коробка передач	механическая, четырехступенчатая
Раздаточная коробка	двухступенчатая
Тормозная система	двухконтурная, с вакуумным усилителем, барабанная
Шины	225/75 R16, 225R16C

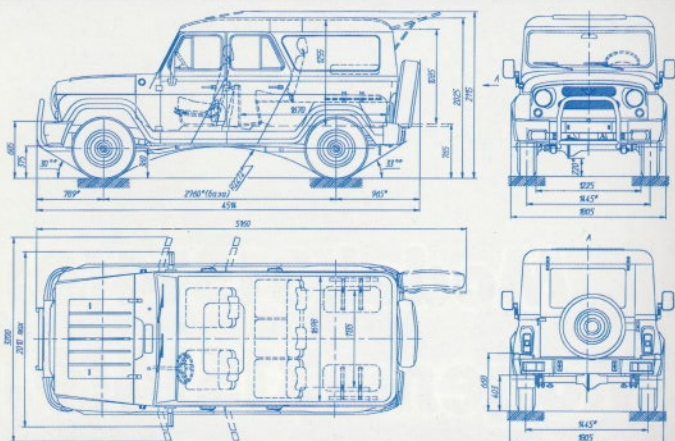

Passenger enlarged wheelbase UAZ-3153

UAZ - 3153

Wheel arrangement	4 x 4
Seating capacity	5 + 4
Overall dimensions, mm	4514 x 1805 x 2025
Ground clearance, mm	220
River fording depth, m	0,5
MAX gradeability of the vehicle with GVW, degree	31
Curb weight, kg	1800
Gross vehicle weight, kg	2600
Loading capacity, kg	800
MAX speed, km/h	120
Fuel consumption at 90 km/h, l/100 km	15,5
Carburetor engine:	UMZ 4218.10
fuel	petrol
displacement, l	2,89
MAX output, HP, gross as per SAEj 816b	100
net as per GOST 14846	84
MAX torque, NM (kgf.m), net as per GOST 14846	189 (19,3) at RPM 2200-2500
Gear box	manual, 4-speed
Transfer case	2-shift type
Brake system	dual circuit, with vacuum booster, drum type
Tires	225/75 R16, 225R16C



Model 3153 Модель 3153



Удлиненный джип с широкой колеей УАЗ-3159

УАЗ - 3159

Колесная формула	4 x 4
Количество мест	5 + 4
Габаритные размеры, мм	4570 x 1940 x 2105
Дорожный просвет, мм	300
Масса снаряженного а/м, кг	2000
Полная масса, кг	2800
Грузоподъемность, кг	800
Максимальная скорость, км/ч	140
Расход топлива при 90 км/ч, л/100 км	16,4
Двигатель	ЗМЗ 409 с впрыском топлива
топливо	бензин АИ-92 (АИ-93)
объем, л	2,7
мощность, л.с., нетто по ГОСТ 14846-81	132,6
брутто по SAEj 816b	144,3
MAX крутящий момент, Н.м (кгс.м) нетто по ГОСТ 14846	223,7 (22,8) при 4000 мин ⁻¹
Коробка передач	механическая, 5-ступенчатая, синхронизированная
Раздаточная коробка	мелкомодульная, 2-ступенчатая
Тормозная система	двухконтурная, с вакуумным усилителем, барабанная
Шины	225R16C или 245/75R16

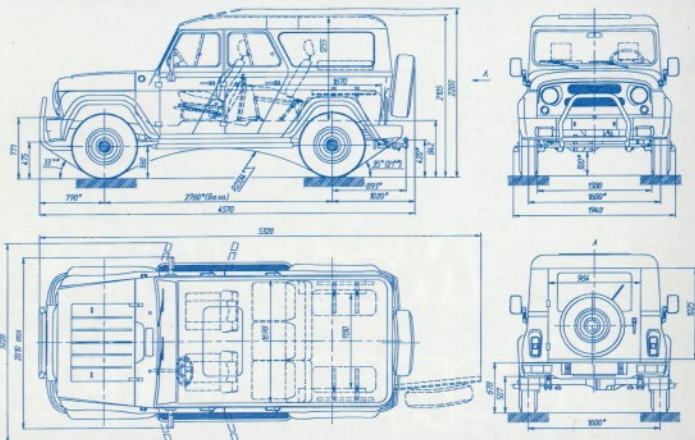

Enlarged wheelbase UAZ-3159 with wide track

UAZ - 3159

Wheel arrangement	4 x 4
Seating capacity	5 + 4
Overall dimensions, mm	4570 x 1940 x 2105
Ground clearance, mm	300
Curb weight, kg	2000
Gross vehicle weight, kg	2800
Loading capacity, kg	800
MAX speed, km/h	140
Fuel consumption at 90 km/h, l/100 km	16,4
Engine	ZMZ 409 wiht fuel injection
fuel	petrol
displacement, l	2,7
MAX output, HP, net as per GOST 14846-81	132,6
gross as per SAEj 816b	144,3
MAX torque, NM (kgf.m), net as per GOST 14846	223,7 (22,8) at RPM 4000
Gear box	manual, 5-speed, synchronized
Transfer case	2-shift type
Brake system	dual circuit, with vacuum booster, drum type
Tires	225R16C or 245/75R16



Model 3159 Модель 3159



Новый российский джип УАЗ-3160

УАЗ - 31602

Колесная формула	4 x 4
Количество мест	5 + 2
Габаритные размеры, мм	4240 x 1828 x 1935
Дорожный просвет, мм	210
Масса снаряженного а/м, кг	1965
Полная масса, кг	2565
Грузоподъемность, кг	600
Максимальная скорость, км/ч	150
Расход топлива при 90 км/ч, л/100 км	10,4
при 120 км/ч	14,5
Двигатель	ЗМЗ 4092.10 с впрыском топлива
топливо	бензин АИ-93 (А-92)
объем, л	2,7
мощность, л.с. нетто по ГОСТ 14846-81	132,6
брутто по SAEj 816b	144,3
МАХ крутящий момент, Н.м (кгс.м), нетто по ГОСТ 14846	223,7 (22,8) при 4000 мин ⁻¹
Коробка передач	механическая, 5-ступенчатая, синхронизированная
Раздаточная коробка	мелкомодульная, 2-ступенчатая,
Тормозная система	передние тормоза-дисковые, задние - барабанные
Шины	225/75 R16

Часть автомобилей выпускается в комплектации с антиотоксичными системами.

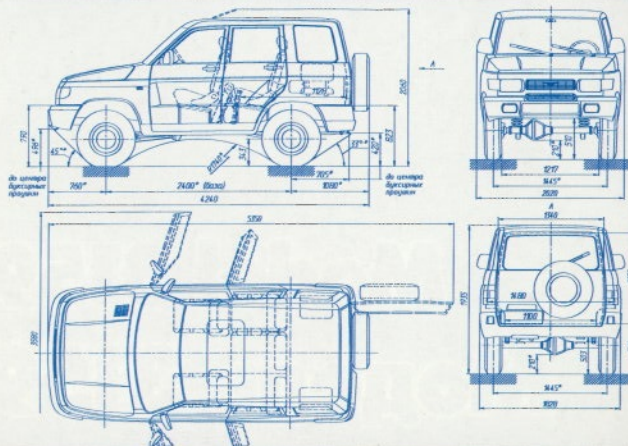

New Russian jeep (SUV) UAZ-3160

UAZ - 31602

Wheel arrangement	4 x 4
Seating capacity	5 + 2
Overall dimensions, mm	4240 x 1828 x 1935
Ground clearance, mm	210
Curb weight, kg	1965
Gross vehicle weight, kg	2565
Loading capacity, kg	600
MAX speed, km/h	150
Fuel consumption at 90 km/h, l/100 km	10,4
at 120 km/h	14,5
Engine	ZMZ 4092.10 with fuel injection
fuel	petrol
displacement, l	2,7
MAX output, HP, net as per GOST 14846-81	132,6
gross as per SAEj 816b	144,3
MAX torque, NM (kgf.m), net as per GOST 14846	223,7 (22,8) at RPM 4000
Gear box	manual, 5-speed, synchronized
Transfer case	2-shift type
Brake system	front disk brakes, rear drum brakes
Tires	225/75 R16

Some of vehicles are equipped with antitoxic system.



Model 3160 Модель 3160



Новый российский джип УАЗ-3162

УАЗ - 31622

Колесная формула	4 x 4
Количество мест	5 + 4
Габаритные размеры, мм	4630 x 1828 x 1948
Дорожный просвет, мм	210
Масса снаряженного а/м, кг	2040
Полная масса, кг	2840
Грузоподъемность, кг	800
Максимальная скорость, км/ч	150
Расход топлива при 90 км/ч, л/100 км	10,4
при 120 км/ч	14,5
Двигатель	ЗМЗ 4092.10 с впрыском топлива
топливо	бензин АИ-93 (А-92)
объем, л	2,7
мощность, л.с., нетто по ГОСТ 14846-81	132,6
брутто по SAE J 816b	144,3
МАХ крутящий момент, Н.м (кгс.м), нетто по ГОСТ 14846	223,7 (22,8) при 4000 мин ⁻¹
Коробка передач	механическая, 5-ступенчатая, синхронизированная
Раздаточная коробка	мелкомодульная, 2-ступенчатая,
Тормозная система	передние тормоза-дисковые, задние - барабанные
Шины	225/75 R16

Часть автомобилей выпускается в комплектации с антиокисными системами.

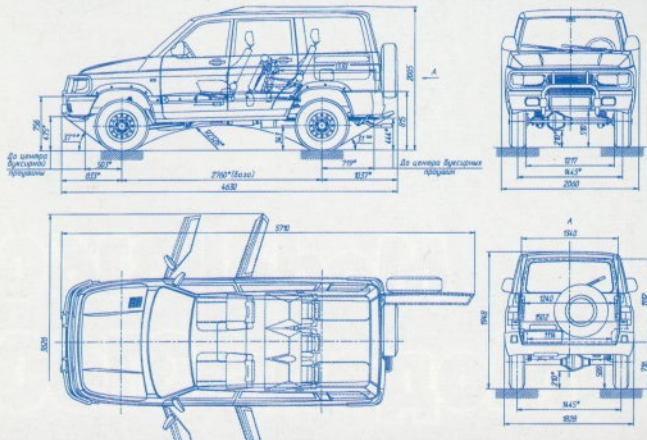

New Russian jeep (SUV) UAZ-3162

UAZ - 31622

Wheel arrangement	4 x 4
Seating capacity	5 + 4
Overall dimensions, mm	4630 x 1828 x 1948
Ground clearance, mm	210
Curb weight, kg	2040
Gross vehicle weight, kg	2840
Loading capacity, kg	800
MAX speed, km/h	150
Fuel consumption at 90 km/h, l/100 km	10,4
at 120 km/h	14,5
Engine	ZMZ 4092.10 with fuel injection
fuel	petrol
displacement, l	2,7
MAX output, HP, net as per GOST 14846-81	132,6
gross as per SAE J 816b	144,3
MAX torque, NM (kgf.m), net as per GOST 14846	223,7 (22,8) at RPM 4000
Gear box	manual, 5-speed, synchronized
Transfer case	2-shift type
Brake system	front disk brakes, rear drum brakes
Tires	225/75 R16

Some of vehicles are equipped with antitoxic system.



Model 3162 Модель 3162



Грузовой автомобиль УАЗ-3303

УАЗ - 3303 (9) / УАЗ - 330302 (92)

Колесная формула	4 x 4
Количество мест	2
Габаритные размеры, мм	4460 x 1940 x 2070
Дорожный просвет, мм	220
Глубина преодолеваемого брода, м	0,5
Наибольший уровень преодолеваемого подъема при полной массе, град	30
Масса снаряженного а/м, кг	1650
Полная масса, кг	2650
Грузоподъемность, кг	1000 (2 чел. + 850 кг)
Максимальная скорость, км/ч	100 (110)
Расход топлива при 90 км/ч, л/100 км	17,5 (16,5)
Двигатель карбюраторный:	УМЗ 4178.10 (4218.10) / ЗМЗ 4021.10 (4104.10)
топливо	бензин А-76
объем, л	2,445 (2,89)
мощность, л.с., нетто по ГОСТ 14846	76 (84) / 74 (85)
МАХ крутящий момент, Н.м (кгс.м), нетто по ГОСТ 14846	159,8(16,3) (189(19,3) при 2200-2500 мин ⁻¹ / 155(15,8) (186(19) при 2500 мин ⁻¹)
Коробка передач	механическая, четырехступенчатая
Раздаточная коробка	двухходовая, двухступенчатая
Тормозная система	двухконтурная, с вакуумным усилителем, барабанная
Шины	215/90-15С, 215/90R15С, 225/75R16, 225R16С

Модификации: УАЗ - 3303 - 024 - тент платформы, высокие борты;
УАЗ - 33036 - грузовик - люкс (увеличенная база, грузоподъемность 1300 кг, металлическая платформа, мягкие сиденья и обивка, радиальные шины и др.).

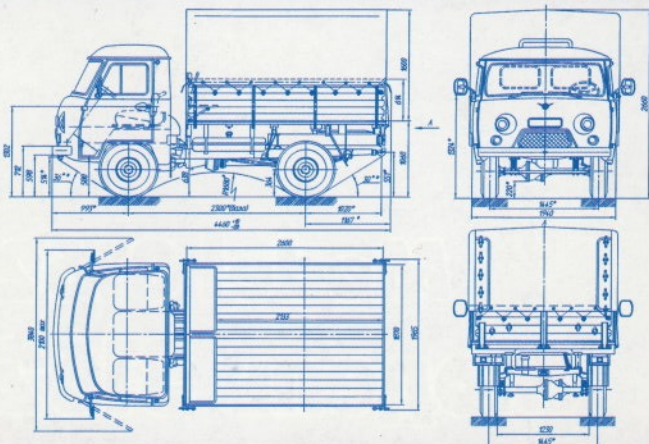

Flat bed truck **UAZ-3303**

UAZ - 3303 (9) / UAZ - 330302 (92)

Wheel arrangement	4 x 4
Seating capacity	2
Overall dimensions, mm	4460 x 1940 x 2070
Ground clearance, mm	220
River fording depth, m	0,5
MAX gradeability of the vehicle with GVW, degree	30
Curb weight, kg	1650
Gross vehicle weight, kg	2650
Loading capacity, kg	1000 (2 pers. + 850)
MAX speed, km/h	100(110)
Fuel consumption at 90 km/h, l/100 km	17,5 (16,5)
Carburetor engine:	UMZ 4178.10 (4218.10) / ZMZ 4021.10 (4104.10)
fuel	petrol
displacement, l	2,445 (2,89)
MAX output, HP, net as per GOST 14846	76 (84) / 74 (85)
MAX torque, NM (kgf.m), net as per GOST 14846	159,8(16,3) (189(19,3) at RPM 2200-2500 / 155(15,8) (186(19) at RPM 2500)
Gear box	manual, 4-speed
Transfer case	2-speed, 2-shift type
Brake system	dual circuit, with vacuum booster, drum type
Tires	215/90-15C, 215/90R15C, 225/75R16, 225R16C

modifications: UAZ - 3303 - 024 - platform tent, side-extended boards;
UAZ - 33036 - "LUXURE" truck (enlarged wheelbase, loading capacity 1300 kg, metal cargo platform, comfortable seats and upholstery, radial tires etc.).



Model 3303 Модель 3303



Грузовой автомобиль с увеличенной кабиной УАЗ-39095

УАЗ -39095 / УАЗ - 390952

Колесная формула	4 x 4
Количество мест	2
Габаритные размеры, мм	4818 x 1974 x 2355
Дорожный просвет, мм	205
Глубина преодолеваемого брода, м	0,5
Наибольший уровень преодолеваемого подъема при полной массе, град	30
Масса снаряженного а/м, кг	1880
Полная масса, кг	3050
Грузоподъемность, кг	1170 (2 чел.+ 1020 кг)
Максимальная скорость, км/ч	105
Расход топлива при 90 км/ч, л/100 км	18
Двигатель карбюраторный:	УМЗ 4218.10 / ЗМЗ 4104.10
топливо	бензин А-76
объем, л	2,89
мощность, л.с., нетто по ГОСТ 14846	84 / 85
МАХ крутящий момент, Н.м (кгс.м), нетто по ГОСТ 14846	189 (19,3) при 2200-2500 мин ⁻¹ / 186,2 (19) при 2500 мин ⁻¹
Коробка передач	механическая, четырехступенчатая
Раздаточная коробка	двухходовая, двухступенчатая
Тормозная система	двухконтурная, с вакуумным усилителем, барабанная
Шины	225/75R16

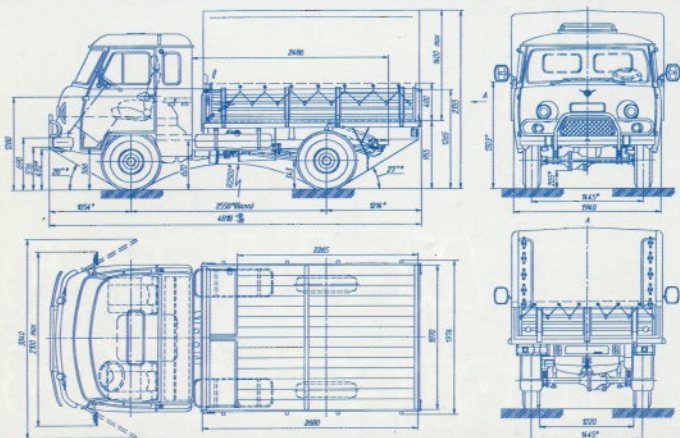

UAZ-39095 Flat bed truck with enlarged cab

UAZ -39095 / UAZ - 390952

Wheel arrangement	4 x 4
Seating capacity	2
Overall dimensions, mm	4818 x 1974 x 2355
Ground clearance, mm	205
River fording depth, m	0,5
MAX gradeability of the vehicle with GVW, degree	30
Curb weight, kg	1880
Gross vehicle weight, kg	3050
Loading capacity, kg	1170 (2 pers.+ 1020 kg)
MAX speed, km/h	105
Fuel consumption at 90 km/h, l/100 km	18
Carburetor engine:	UMZ 4218.10 / ZMZ 4104.10
fuel	petrol
displacement, l	2,89
MAX output, HP, net as per GOST 14846	84 / 85
MAX torque, NM (kgf.m), net as per GOST 14846	189 (19,3) at RPM 2200-2500 / 186,2 (19) at RPM 2500
Gear box	manual, 4-speed
Transfer case	2-speed, 2-shift type
Brake system	dual circuit, with vacuum booster, drum type
Tires	225/75R16

Model 39095 Модель 39095



Фургон с цельнометаллическим кузовом УАЗ-3741

УАЗ - 3741 (9) / УАЗ - 374102 (92)

Колесная формула	4 x 4
Количество мест в кабине	2
Габаритные размеры, мм	4440 x 1940 x 2101
Дорожный просвет, мм	220
Глубина преодолеваемого брода, м	0,5
Наибольший уровень преодолеваемого подъема при полной массе, град	30
Масса снаряженного а/м, кг	1720
Полная масса, кг	2660
Грузоподъемность, кг	2 чел. + 850 кг
Максимальная скорость, км/ч	110 (117)
Расход топлива при 90 км/ч, л/100 км	16,5 (15,5)
Двигатель карбюраторный:	УМЗ 4178.10 (4218.10) / ЗМЗ 4021.10 (4104.10)
топливо	бензин А-76
объем, л	2,445 (2,89)
мощность, л.с., нетто по ГОСТ 14846	76 (84) / 74 (85)
МАХ крутящий момент, Н.м (кгс.м), нетто по ГОСТ 14846	159,8(16,3) (189(19,3) при 2200-2500 мин ⁻¹ / 155(15,8) (186(19) при 2500 мин ⁻¹
Коробка передач	механическая, четырехступенчатая
Раздаточная коробка	двухходовая, двухступенчатая
Тормозная система	двухконтурная, с вакуумным усилителем, барабанная
Шины	215/90R15C, 225/R16C, 225/15R16

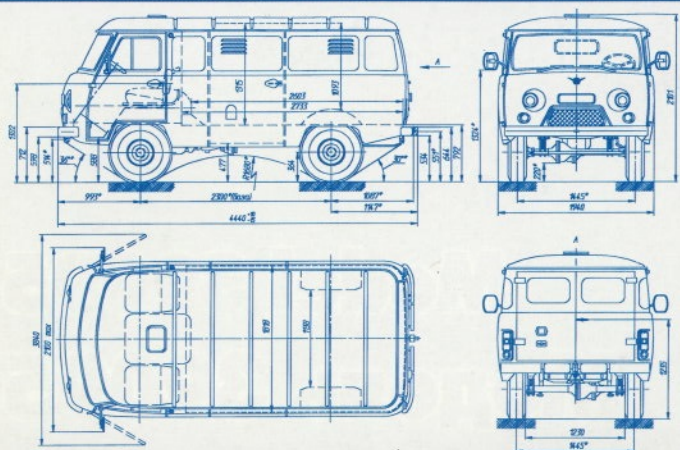

Cargo van with all-metall body UAZ-3741

UAZ - 3741 (9) / UAZ - 374102 (92)

Wheel arrangement	4 x 4
Seating capacity	2
Overall dimensions, mm	4440 x 1940 x 2101
Ground clearance, mm	220
River fording depth, mm	0,5
MAX gradeability of the vehicle with GVW, degree	30
Curb weight, kg	1720
Gross vehicle weight, kg	2660
Loading capacity, kg	2 pers. + 850
MAX speed, km/h	110 (117)
Fuel consumption at 90 km/h, l/100 km	16,5 (15,5)
Carburetor engine:	UMZ 4178.10 (4218.10) / ZMZ 4021.10 (4104.10)
fuel	petrol
displacement, l	2,445 (2,89)
MAX output, HP, net as per GOST 14846	76 (84) / 74 (85)
MAX torque, NM (kgf.m), net as per GOST 14846	159,8(16,3) (189(19,3) at RPM 2200-2500 / 155(15,8) (186(19) at RPM 2500
Gear box	manual, 4-speed
Transfer case	2-speed, 2-shift type
Brake system	dual circuit, with vacuum booster, drum type
Tires	215/90R15C, 225/R16C, 225/15R16



Model 3741 Модель 3741



Специальный грузопассажирский УАЗ-39625

УАЗ - 39625 (9) / УАЗ - 396252 - 03 (396252)

Колесная формула	4 x 4
Количество мест	8-9
Габаритные размеры, мм	4440 x 1940 x 2101
Дорожный просвет, мм	220
Глубина преодолеваемого брода, м	0,5
Наибольший уровень преодолеваемого подъема при полной массе, град	30
Масса снаряженного а/м, кг	1820
Полная масса, кг	2720
Грузоподъемность, кг	2 чел. + 850 кг
Максимальная скорость, км/ч	110 (117)
Расход топлива при 90 км/ч, л/100 км	16,5 (15,5)
Двигатель карбюраторный:	УМЗ 4178.10 (4218.10) / ЗМЗ 4021.10 (4104.10)
топливо	бензин А-76
объем, л	2,445 (2,89)
мощность, л.с., нетто по ГОСТ 14846	76 (84) / 74 (85)
МАХ крутящий момент, Н.м (кгс.м), нетто по ГОСТ 14846	159,8(16,3) (189(19,3) при 2200-2500 мин ⁻¹ / 155(15,8) (186(19) при 2500 мин ⁻¹
Коробка передач	механическая, четырехступенчатая
Раздаточная коробка	двухходовая, двухступенчатая
Тормозная система	двухконтурная, с вакуумным усилителем, барабанная
Шины	215/90-15С, 215/90R15С, 225/75R16, 225R16С

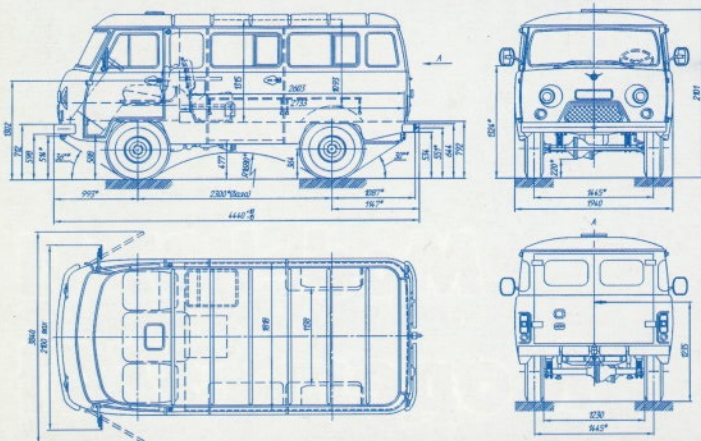

Special van UAZ-39625

UAZ - 39625 (9) / UAZ - 396252- 03 (396252)

Wheel arrangement	4 x 4
Seating capacity	8-9
Overall dimensions,mm	4440 x 1940 x 2101
Ground clearance, mm	220
River fording depth, m	0,5
MAX gradeability of the vehicle with GVW, degree	30
Curb weight, kg	1820
Gross vehicle weight , kg	2720
Loading capacity, kg	2 pers. + 850
MAX speed, km/h	110 (117)
Fuel consumption at 90 km/h, l/100 km	16,5 (15,5)
Carburetor engine:	ZMZ 4178.10 (4218.10) / ZMZ 4021.10 (4104.10)
fuel	petrol
displacement, l	2,445 (2,89)
.MAX output, HP, net as per GOST 14846	76 (84) / 74 (85)
MAX torque, NM (kgf.m), net as per GOST 14846	159,8(16,3) (189(19,3) at RPM 2200-2500 / 155(15,8) (186(19) at RPM 2500
Gear box	manual, 4-speed
Transfer case	2-speed, 2-shift type
Brake system	dual circuit, with vacuum booster, drum type
Tires	215/90-15C, 215/90R15C, 225/75R16, 225R16C



Model 39625 Модель 39625



"Farmer" (Cargo-passenger van with all-metall body) UAZ-3909

«Фермер» с цельнометаллическим кузовом УАЗ-3909

УАЗ - 3909 (9) / УАЗ - 390902 (92)

Колесная формула	4 x 4
Количество мест	7
Габаритные размеры, мм	4440 x 1940 x 2101
Дорожный просвет, мм	220
Глубина преодолеваемого брода, м	0,5
Наибольший уровень преодолеваемого подъема при полной массе, град	30
Масса снаряженного а/м, кг	1820
Полная масса, кг	2820
Грузоподъемность, кг	1000 (7чел. + 475 кг или 2 чел.+ 850 кг)
Максимальная скорость, км/ч	110 (117)
Двигатель карбюраторный:	УМЗ 4178.10 (4218.10) / ЗМЗ 4021.10 (4104.10)
топливо	бензин А-76
объем, л	2,445 (2,89)
мощность, л.с., нетто по ГОСТ 14846	76(84) / 74 (85)
МАХ крутящий момент, Н.м (кгс.м), нетто по ГОСТ 14846	159,8(16,3) (189(19,3) при 2200-2500 мин ⁻¹ -1 / 155(15,8) (186(19) при 2500 мин ⁻¹ -1
Коробка передач	механическая, четырехступенчатая
Раздаточная коробка	двухходовая, двухступенчатая
Тормозная система	двухконтурная, с вакуумным усилителем, барабанная
Шины	215/90-15С, 215/90R15С, 225/75R16, 225R16С

УАЗ - 3909 (9) / УАЗ - 390902 (92)

Wheel arrangement	4 x 4
Seating capacity	7
Overall dimensions, mm	4440 x 1940 x 2101
Ground clearance, mm	220
River fording depth, m	0,5
MAX gradeability of the vehicle with GVW, degree	30
Curb weight, kg	1820
Gross vehicle weight, kg	2820
Loading capacity, kg	1000 (7pers. + 475 or 2 pers.+ 850)
MAX speed, km/h	110 (117)
Carburetor engine:	UMZ 4178.10 (4218.10) / ZMZ 4021.10 (4104.10)
fuel	petrol
displacement, l	2,445 (2,89)
MAX output, HP, net as per GOST 14846	76(84) / 74 (85)
MAX torque, NM (kgf.m), net as per GOST 14846	159,8(16,3) (189(19,3) at RPM 2200-2500 / 155(15,8) (186(19) at RPM 2500
Gear box	manual, 4-speed
Transfer case	2-speed, 2-shift type
Brake system	dual circuit, with vacuum booster, drum type
Tires	215/90-15С, 215/90R15С, 225/75R16, 225R16С

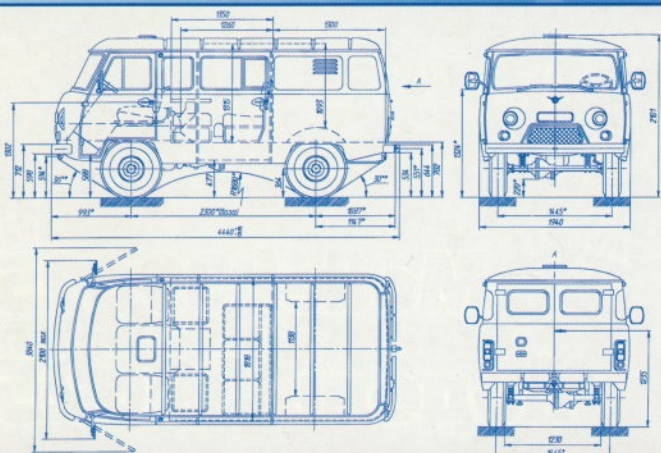

Model 3909 Модель 3909



«Фермер» с 5-местной кабиной УАЗ-39094

УАЗ - 39094 / УАЗ - 390942

Колесная формула	4 x 4
Количество мест	5
Габаритные размеры, мм (с тентом)	4881 x 1974 x 2355
Дорожный просвет, мм	205
Глубина преодолеваемого брода, м	0,5
Наибольший уровень преодолеваемого подъема при полной массе, град	30
Масса снаряженного а/м, кг	1900
Полная масса, кг	3050
Грузоподъемность, кг	1150
Максимальная скорость, км/ч	105
Расход топлива при 90 км/ч, л/100 км	18
Двигатель карбюраторный:	УМЗ 4218.10 / ЗМЗ 4104.10
топливо	бензин А-76
объем, л	2,89
мощность, л.с., нетто по ГОСТ 14846	84 / 85
МАХ крутящий момент, Н.м (кгс.м), нетто по ГОСТ 14846	189 (19,3) при 2200-2500 мин ⁻¹ / 186,2 (19) при 2500 мин ⁻¹
Коробка передач	механическая, четырехступенчатая
Раздаточная коробка	двухходовая, двухступенчатая
Тормозная система	двухконтурная, с вакуумным усилителем, барабанная
Шины	225/75 R16

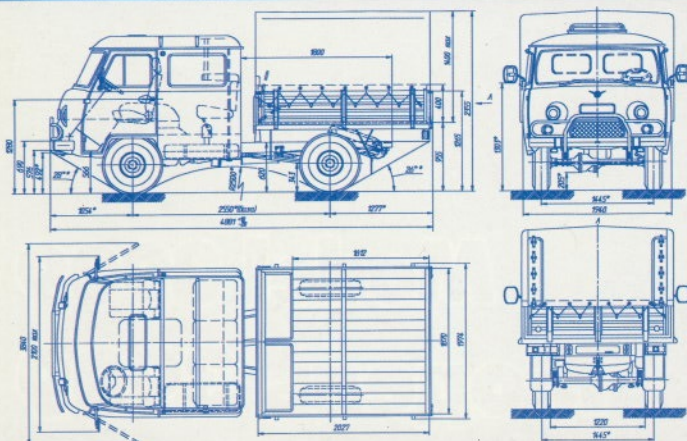

"Farmer" (five-seats flat bed truck) UAZ-39094

UAZ - 39094 / UAZ - 390942

Wheel arrangement	4 x 4
Seating capacity	5
Overall dimensions, mm	4881 x 1974 x 2355
Ground clearance, mm	205
River fording depth, m	0,5
MAX gradeability of the vehicle with GVW, degree	30
Curb weight, kg	1900
Gross vehicle weight, kg	3050
Loading capacity, kg	1150
MAX speed, km/h	105
Fuel consumption at 90 km/h, l/100 km	18
Carburetor engine:	UMZ 4218.10 / ZMZ 4104.10
fuel	petrol
displacement, l	2,89
MAX output, HP, gross as per GOST 14846	84 / 85
MAX torque, NM (kgf.m), net as per GOST 14846	189 (19,3) at RPM 2200-2500 / 186,2 (19) at RPM 2500
Gear box	manual, 4-speed
Transfer case	2-speed, 2-shift type
Brake system	dual circuit, with vacuum booster, drum type
Tires	225/75 R16



Model 39094 Модель 39094



Микроавтобус УАЗ-2206

УАЗ - 2206 (9) / УАЗ - 220602 (92)

Колесная формула	4 x 4
Количество мест	9-11
Габаритные размеры, мм	4440 x 1940 x 2101
Дорожный просвет, мм	220
Глубина преодолеваемого брода, м	0,5
Наибольший уровень преодолеваемого подъема при полной массе, град	30
Масса снаряженного а/м, кг	1855
Полная масса, кг	2780
Максимальная скорость, км/ч	110 (117)
Расход топлива при 90 км/ч, л/100 км	16,5 (15,5)
Двигатель карбюраторный:	УМЗ 4178.10 (4218.10) / ЗМЗ 4021.10 (4104.10)
топливо	бензин А-76
объем, л	2,445 (2,89)
мощность, л.с., нетто по ГОСТ 14846	76 (84) / 74 (85)
МАХ крутящий момент, Н.м (кгс.м), нетто по ГОСТ 14846	159,8(16,3) (189(19,3) при 2200-2500 мин ⁻¹ / 155(15,8) (186(19) при 2500 мин ⁻¹
Коробка передач	механическая, четырехступенчатая
Раздаточная коробка	двухходовая, двухступенчатая
Тормозная система	двухконтурная, с вакуумным усилителем, барабанная
Шины	215/90-15С, 215/90R15С, 225/75R16, 225R16С

модификации: УАЗ - 2206 (9) - 04 - автобус с 7 местами в салоне и столиком,
 УАЗ - 2206 (9) - 033 - автобус-люкс
 (мягкие сиденья и обивка, 2 люка и др.).

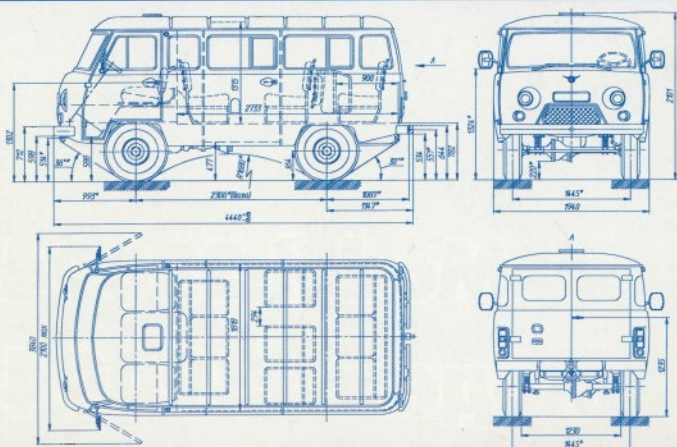

Minibus UAZ-2206

UAZ - 2206 (9) / UAZ - 220602 (92)

Wheel arrangement	4 x 4
Seating capacity	9-11
Overall dimensions, mm	4440 x 1940 x 2101
Ground clearance, mm	220
River fording depth, m	0,5
MAX gradeability of the vehicle with GVW, degree	30
Curb weight, kg	1855
Gross vehicle weight, kg	2780
Loading capacity, kg	11 pers. + 100 or 2 pers. 775
MAX speed, km/h	110 (117)
Fuel consumption at 90 km/h, l/100 km	16,5 (15,5)
Carburetor engine:	ZMZ 4178.10 (4218.10) / ZMZ 4021.10 (4104.10)
fuel	petrol
displacement, l	2,445 (2,89)
MAX output, HP, net as per GOST 14846	76 (84) / 74 (85)
MAX torque, NM (kgf.m), net as per GOST 14846	159,8(16,3) (189(19,3) at RPM 2200-2500 / 155(15,8) (186(19) at RPM 2500
Gear box	manual, 4-speed
Transfer case	2-speed, 2-shift type
Brake system	dual circuit, with vacuum booster, drum type
Tires	215/90-15C, 215/90R15C, 225/75R16, 225R16C

modifications: UAZ - 22069 - 04 - 7 passengers & small table,
 UAZ - 22069 - 033 - LUXURE BUS (comfortable seats, soft upholstery, 2 top hatches, etc.).



Model 2206 Модель 2206



Санитарный автомобиль УАЗ-3962

УАЗ - 3962 (9) / УАЗ - 396202 (92)

Колесная формула	4 x 4
Количество мест	8-9
Габаритные размеры, мм	4440 x 1940 x 2240
Дорожный просвет, мм	220
Глубина преодолеваемого брода, м	0,5
Наибольший уровень преодолеваемого подъема при полной массе, град	30
Масса снаряженного а/м, кг	1825
Полная масса, кг	2500
Грузоподъемность, кг	2 чел.+ 850
Максимальная скорость, км/ч	110 (117)
Расход топлива при 90 км/ч, л/100 км	16,5 (15,5)
Двигатель карбюраторный:	УМЗ 4178.10 (4218.10) / ЗМЗ 4021.10 (4104.10)
топливо	бензин А-76
объем, л	2,445 (2,89)
мощность, л.с., нетто по ГОСТ 14846	76 (84) / 74 (85)
МАХ крутящий момент, Н.м (кгс.м), нетто по ГОСТ 14846	159,8(16,3) (189(19,3) при 2200-2500 мин ⁻¹ / 155(15,8) (186(19) при 2500 мин ⁻¹
Коробка передач	механическая, четырехступенчатая
Раздаточная коробка	двухходовая, двухступенчатая
Тормозная система	двухконтурная, с вакуумным усилителем, барабанная
Шины	215/90-15С, 215/90R15С, 225/75R16, 225R16С

модификации: УАЗ - 3962 (9) - 016 - санитарный автомобиль
(мягкая обивка, сиденье сопровождающего в салоне).

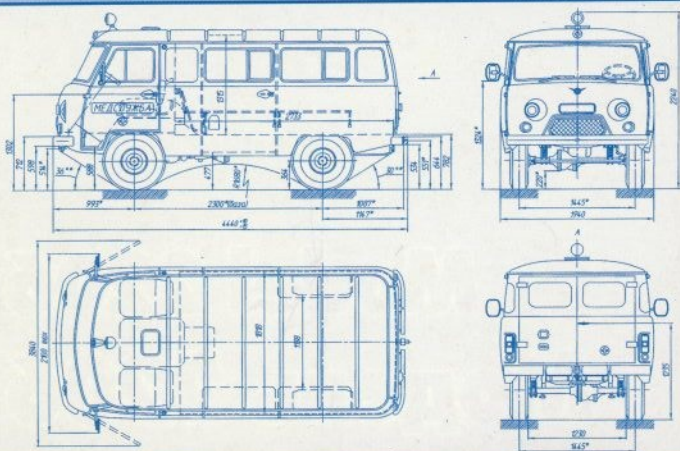

Ambulance UAZ-3962

UAZ - 3962 (9) / UAZ - 396202 (92)

Wheel arrangement	4 x 4
Seating capacity	8-9
Overall dimensions, mm	4440 x 1940 x 2240
Ground clearance, mm	220
River fording depth, m	0,5
MAX gradeability of the vehicle with GVW, degree	30
Curb weight, kg	1825
Gross vehicle weight, kg	2500
Loading capacity, kg	2 pers. + 850
MAX speed, km/h	110 (117)
Fuel consumption at 90 km/h, l/100 km	16,5 (15,5)
Carburetor engine:	ZMZ 4178.10 (4218.10) / ZMZ 4021.10 (4104.10)
fuel	petrol
displacement, l	2,445 (2,89)
MAX output, HP, net as per GOST 14846	76 (84) / 74 (85)
MAX torque, NM (kgf.m), net as per GOST 14846	159,8(16,3) (189(19,3) at RPM 2200-2500 / 155(15,8) (186(19) at RPM 2500
Gear box	manual, 4-speed
Transfer case	2-speed, 2-shift type
Brake system	dual circuit, with vacuum booster, drum type
Tires	215/90-15C, 215/90R15C, 225/75R16, 225R16C

modifications: UAZ - 3962 (9) - 016 ambulance (soft upholstery, doctor's seat in salon).



Model 3962 Модель 3962