

FORD TRANSIT

DIÉSEL

2023



VEHÍCULOS
COMERCIALES

UNA SOLUCIÓN PARA CADA NEGOCIO

CHASIS

PASAJEROS

VAN



TRANSIT VAN JUMBO

Transit Jumbo cuenta con una zona de carga de hasta 15.1 m³ de espacio, 2.3 toneladas de carga y con un piso plano de 4.2 m de longitud. Gracias a su puerta lateral corrediza y sus puertas traseras de apertura de 270°, el acceso al área de carga será rápido y sencillo.



MOTORIZACIÓN

Nuevo Motor 2.0L I4 Diésel Panther
167 HP y 287 lb-pie de Torque
Tracción trasera

Transmisión Manual de 6 Velocidades
Nivel de Emisiones Euro VI

GANCHOS DE SUJECCIÓN

Los ganchos de sujeción te permitirán
acomodar y asegurar la carga a tu
conveniencia.

COMODIDAD Y PRODUCTIVIDAD

Los asientos delanteros con ajuste
manual de 6 posiciones te brindan
ergonomía para mayor productividad

COMPARTIMIENTO EN TECHO

Almacenajes que te permiten guardar
artículos personales cómodamente.

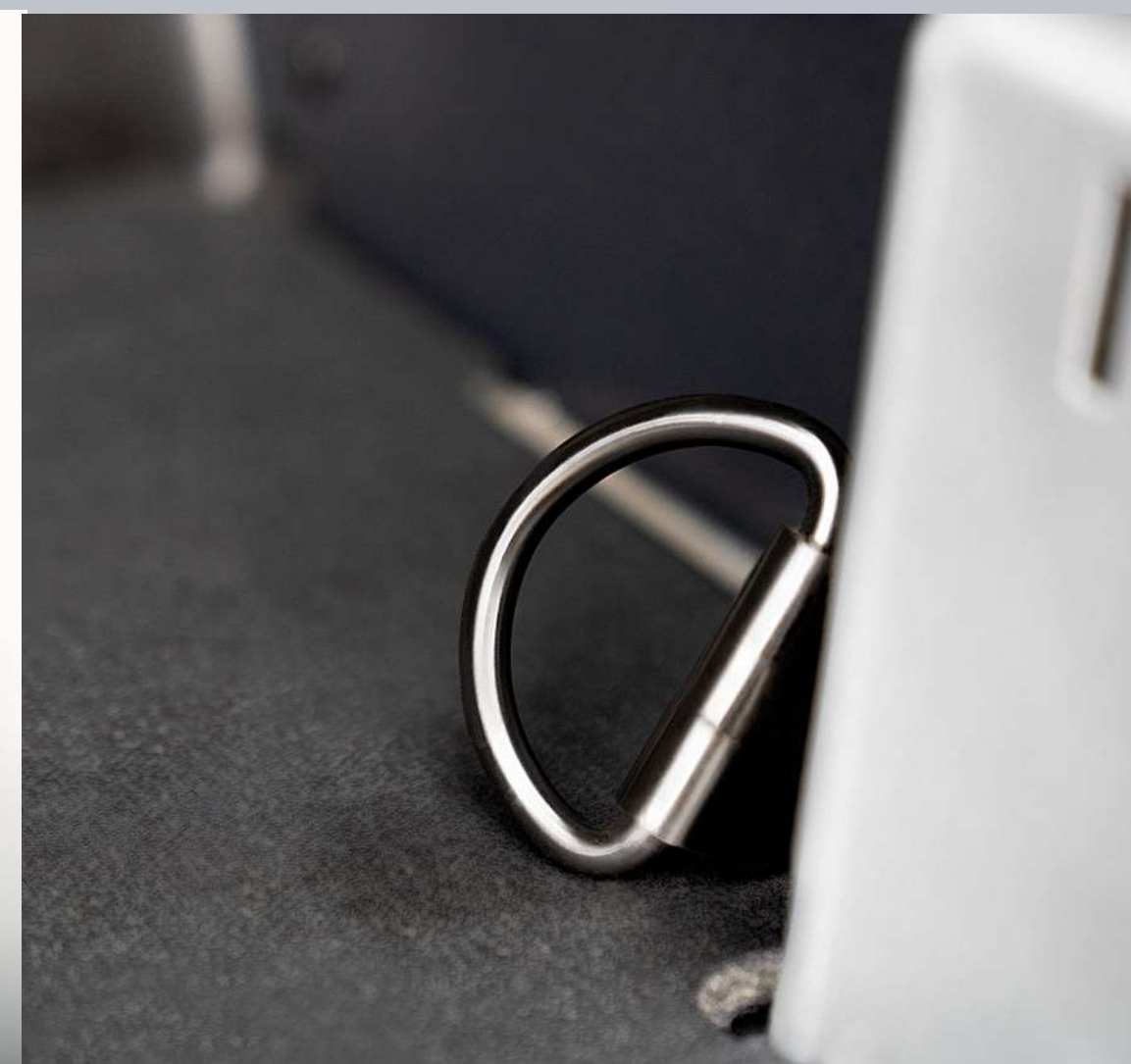

Ford Transit Jumbo te ofrece un amplio espacio de carga con facilidades para transformarla de acuerdo a tus necesidades.

La personalización que te ofrece Transit Jumbo 2023 está enfocada al mejoramiento de tu negocio.



ALTERNADOR

De 210 Amp y batería de uso rudo.



LLANTAS

Doble rodada con 195/75 Rin 16



ESPEJOS LATERALES

Con doble espejo y eliminación de punto ciego.



Conoce más sobre nuestros vehículos comerciales

TRANSIT VAN

JUMBO

Motor 2.0L I4 Diésel Panther

Potencia: 167 HP

Torque: 287 lb-pie de Torque

Capacidad de carga: 2,300 kg

Volumen de carga: 15.1 m3



Blanco Nieve



Gris Mercurio



Rojo Racing

TRANSIT PASAJEROS

Transit Pasajeros ofrece un interior cómodo y práctico con soluciones para las exigencias de los pasajeros.

La funcionalidad y el confort que te brinda se adecuarán a tus necesidades ofreciendo versiones para 15 y 18 pasajeros (incluyendo al conductor).



PARA UN MAYOR CONFORT

Transit Pasajeros cuenta con apertura de puertas traseras de 270°, puerta lateral deslizante, compartimentos superiores tipo avión para artículos personales y aire acondicionado.

DIMENSIONES (mm)

Transit Diésel	18 PASAJEROS	15 PASAJEROS
Longitud total	6,703	5,980
Altura total	2,787	2,556
Ancho de puertas traseras	1,565	1,565
Altura de puertas traseras	1,889	1,648
Altura de carga de piso a techo	2,010	1,770



Asientos incluidos desde fábrica.
Compartimentos en versión 18 pasajeros.
Imágen meramente ilustrativas.

TRANSIT PASAJEROS

15 PASAJEROS/18 PASAJEROS

Motor 2.0L I4 Diésel Panther

Potencia: 167 HP

Torque: 287 lb-pie de Torque

Aire Acondicionado delantero para conductor y pasajero

Bolsa de aire frontal para conductor y pasajero



Blanco Nieve



Gris Mercurio



Rojo Racing

TRANSIT CHASIS CABINA

VERSATILIDAD QUE FUNCIONA

Con el gran desempeño de Transit Chasis, su economía de combustible y su conducción amigable y cómoda, obtendrás todo el apoyo para que tu negocio crezca.



DESEMPEÑO EFICIENTE

Gracias a su motor 2.0L I4 Diésel Panther con transmisión manual de 6 velocidades con tracción trasera, Transit Chasis otorga un gran desempeño en cualquier situación.

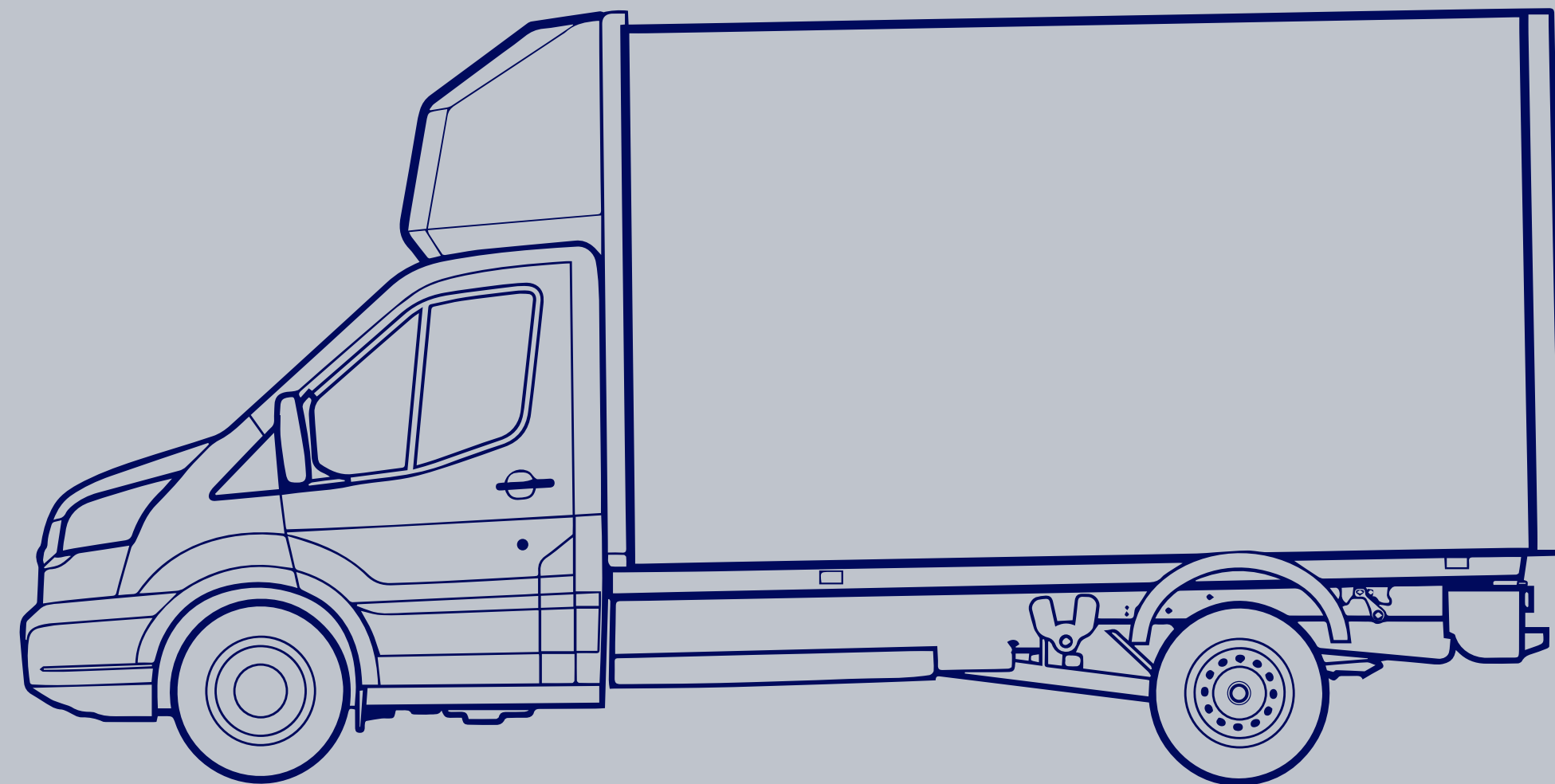

COMODIDAD EN CADA VIAJE

Transit Chasis cuenta con asientos ergonómicos con ajuste de 6 posiciones para mayor confort de los pasajeros.



CONVERSIONES FACILITADAS

Transit Chasis cuenta con facilidades para adaptar el vehículo a tus necesidades mediante conversiones certificadas.

SUSPENSIÓN DURABLE

Eje trasero rígido sobre chasis hidroformado de alta resistencia para mayor durabilidad.



Ford Transit Chasis te ofrece dos opciones: Chasis Mediano con 3.14 m de largo de cama y 1.77 toneladas de capacidad de carga y Chasis Largo con 3.59 m de largo de cama y 2.78 toneladas de capacidad de carga.

1.77 TONELADAS

2.78 TONELADAS*

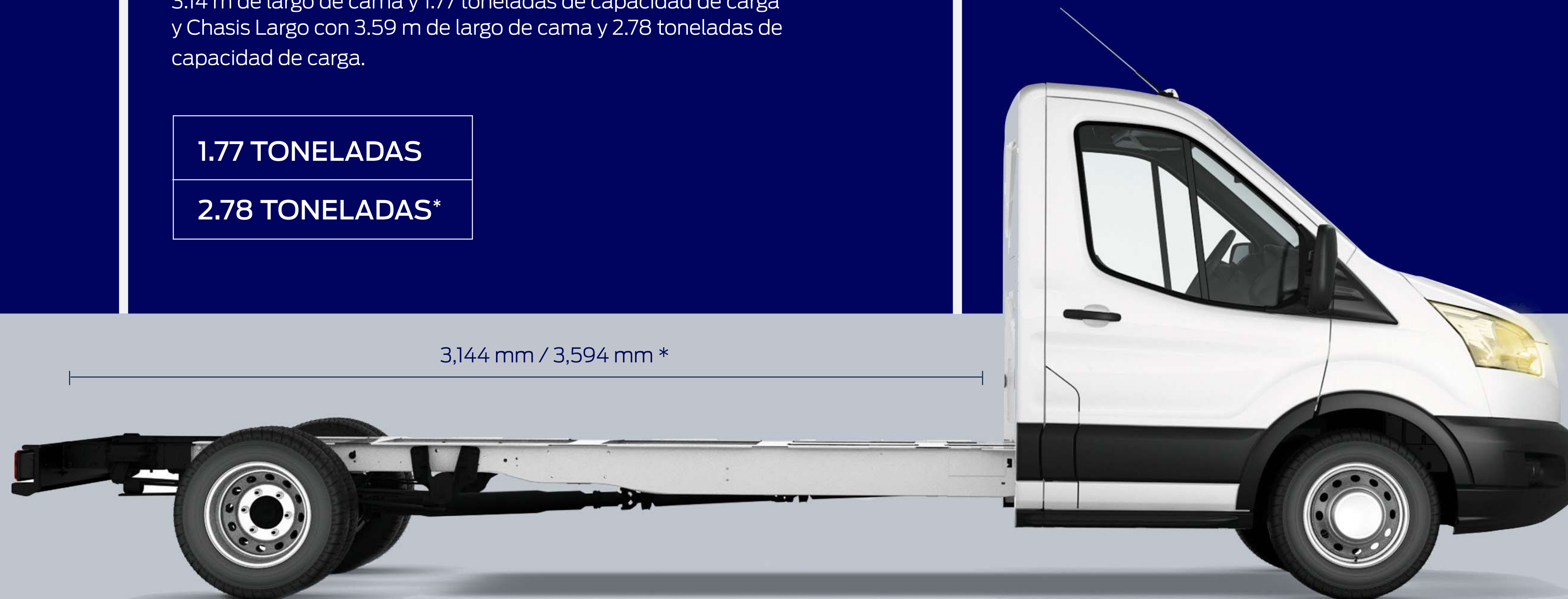

3,144 mm / 3,594 mm *

3,504 mm / 3,954 mm*

*Versión larga con doble rodada

TRANSIT CHASIS CABINA

MEDIANO	LARGO
Rodada trasera sencilla Llantas 235/65 Rin 16"	Rodada trasera doble Llantas 205/75 Rin 16"
Motor 2.0L I4 Diésel Panther	
Potencia: 167 HP	
Torque: 287 lb-pie de Torque	
Capacidad de carga: 1,770 kg	Capacidad de carga: 2,780 kg
Longitud del chasis: 3.14 m	Longitud del chasis: 3.59 m
Aire acondicionado	
Bolsas de aire para conductor	



Blanco Nieve



Gris Mercurio



Rojo Racing

INTERIORES

1. VOLANTE CON AJUSTE DE ALTURA Y PROFUNDIDAD

2. TRANSMISIÓN MANUAL DE 6 VELOCIDADES

3. SISTEMA DE CONTROL DE TRACCIÓN

4. RADIO AM/FM/USB DUAL /AUX/BLUETOOTH® CON 4 BOCINAS

Las imágenes son meramente ilustrativas.



TECNOLOGÍA

ALTO RENDIMIENTO DE COMBUSTIBLE

Gracias a todas sus tecnologías, diseñadas para maximizar la rentabilidad de tu negocio, Ford Transit Diésel 2023 ofrece una gran experiencia de manejo, confort y óptimo desempeño en cualquier condición de carga y camino; adicional a su excelente rendimiento de combustible y bajos costos de operación. La sensación de manejo de Ford Transit Diésel 2023 será igual a manejar una camioneta personal.

BOLSAS DE AIRE

Bolsas de aire para conductor y copiloto (para copiloto únicamente en Transit Pasajeros).

ASISTENCIA PARA ARRANQUE EN PENDIENTES

La asistencia para arranque en pendientes, funciona de manera automática cuando el vehículo está en una pendiente: Al presionar el freno hasta llegar a alto total y sostenerlo, se activa un sistema que mantiene los frenos activos por aproximadamente dos segundos, permitiendo al conductor cambiar el pie del pedal de freno al acelerador sin que el vehículo se desplace hacia atrás.



*Aplica para todas las versiones

SEGURIDAD PARA TU NEGOCIO

CONTROL ADAPTATIVO DE CARGA:

Sistema equipado en Ford Transit Van 2023 que calcula el peso y la distribución de la carga, ajustando su Sistema Integral de Seguridad que incluye el ABS y Sistema de Control de Tracción, para brindar la estabilidad que requiere cada situación, además de maximizar la eficiencia en combustible.

SISTEMA DE CONTROL DE TRACCIÓN

Ford Transit Diésel está equipada con Sistema de Control de Tracción que está diseñada para prevenir la pérdida de adherencia en las ruedas al momento de un derrape, disminuyendo su velocidad de giro automáticamente y moderando la potencia del motor.

ASISTENCIA ELECTRÓNICA DE FRENADO (EBA):

Esta asistencia identifica cuando el pedal de freno se presiona de manera repentina por una situación de emergencia y brinda la máxima fuerza de frenado, aún cuando el pedal no haya sido presionado a fondo. Brindando la distancia de frenado más corta posible en una emergencia.

DISTRIBUCIÓN ELECTRÓNICA DE FRENADO (EBD):

La Distribución Electrónica de Frenado (EBD) repartirá la fuerza entre los frenos traseros según la condición de carga lo requiera. Logrando frenar lo mejor posible antes de activar el sistema ABS.



DIMENSIONES (mm)

REFERENCIA	VAN	15 PASAJEROS	18 PASAJEROS
A LARGO TOTAL	6,703	5,980	6,703
B ANCHO TOTAL – SIN/CON ESPEJOS		2,025/2,485	
C ALTURA TOTAL	2,787	2,556	2,787
D DISTANCIA ENTRE DEFENSA DELANTERA Y EJE DELANTERO		1,023	
E DISTANCIA ENTRE EJE DELANTERO Y EJE TRASERO		3,750	
F DISTANCIA ENTRE EJE TRASERO Y DEFENSA TRASERA		1,930	
G LARGO DE PUERTA LATERAL		1,300	
H ANCHO DE PUERTAS TRASERAS		1,565	
I DISTANCIA ENTRE EJES TRASEROS		1,390/1,153	
J ALTURA DE PUERTAS TRASERAS	1,889	1,648	1,889
K MÁXIMO ANCHO DE CARGA		1,779	
L ALTURA INTERIOR		1,600	
M ALTURA DE CARGA DE PISO A TECHO	2,010	1,770	2,010
N MÁXIMA LONGITUD DE CARGA (NO B/H)		4,250	
Ñ MÁXIMA LONGITUD DE CARGA (SIN SUELO)		4,256	
O ALTURA ESCALÓN CON CARGA		715	
P VOLUMEN EN M ³		15.1	
S DISTANCIA ENTRE EJES		1,743	

VAN JUMBO / PASAJEROS

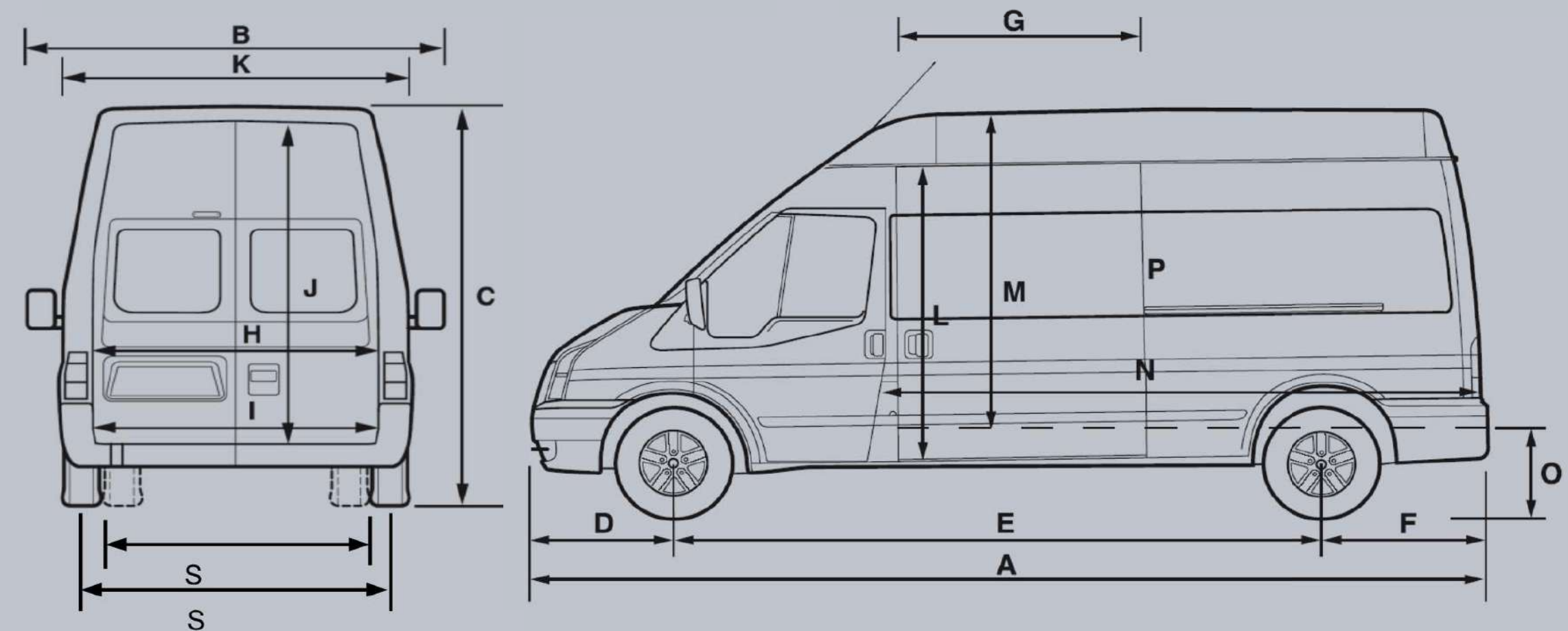

DIMENSIONES (mm)

REFERENCIA	MED (mm)	LARGA (mm)
A LARGO TOTAL	5,572	6,022
B ANCHO TOTAL	2,025	2,025
C ALTURA TOTAL	2,200 MÁX	2,200 MÁX
D DISTANCIA ENTRE DEFENSA DELANTERA Y EJE DELANTERO	1,023	1,023
E DISTANCIA ENTRE EJE DELANTERO Y EJE TRASERO	3,504	3,954
F DISTANCIA ENTRE EJE TRASERO Y DEFENSA TRASERA	1,223	1,223
N LONGITUD DEL CHASIS	3,144	3,594
O ALTURA DE PISO AL CHASIS	762	716/748
Q LONGITUD DE EJE DELANTERO A CABINA	1,405	1,405
R LONGITUD DE CABINA A EJE TRASERO	2,099	2,549
S DISTANCIA DE VÍAS	1,743	1,743

CHASIS CABINA

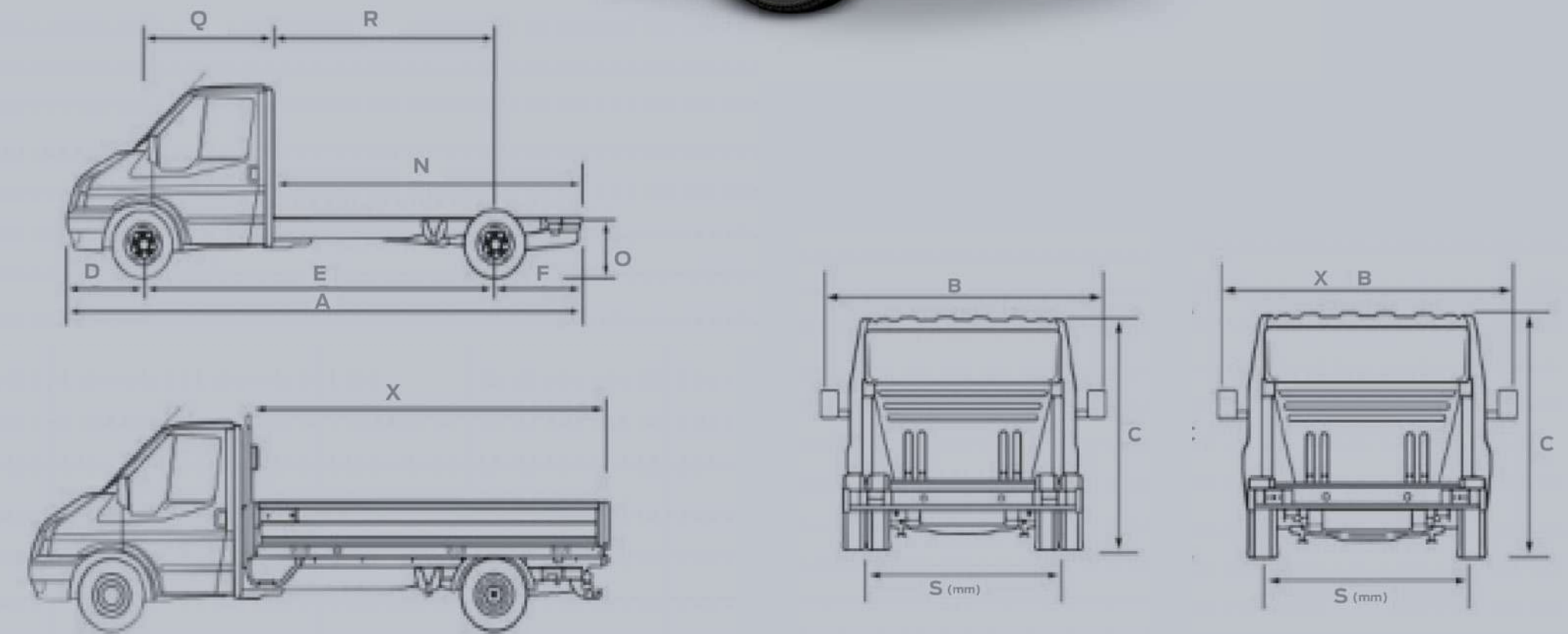

ESPECIFICACIONES

DESEMPEÑO

	VAN JUMBO	CHASIS MEDIANA	CHASIS LARGA	VAN 15 PASAJEROS	VAN 18 PASAJEROS
MOTOR 2.0L I4 DIÉSEL PANTHER CON 167 HP Y 287 LB.PIE DE TORQUE	S	S	S	S	S
NIVEL DE EMISIONES EURO 6	S	S	S	S	S
RELACIÓN EJE TRASERO 4.1	S		S	S	S
RELACIÓN EJE TRASERO 3.55		S			
TRANSMISIÓN MANUAL 6 VELOCIDADES	S	S	S	S	S
BATERÍA USO RUDO DE 12 V / 72 AH	S	S	S	S	S
ALTERNADOR 210 AMP	S				
ALTERNADOR 150 AMP		S	S	S	S
TRACCIÓN TRASERA	S	S	S	S	S
DIRECCIÓN HIDRÁULICA ASISTIDA	S	S	S	S	S
SUSPENSION DELANTERA INDEPENDIENTE MCPHERSON, CON BARRA ESTABILIZADORA Y AMORTIGUADORES	S	S	S	S	S
SUSPENSIÓN TRASERA CON MUELLES LAMINADOS Y AMORTIGUADORES PRESURZIADOS	S	S	S	S	S
BARRA ESTABILIZADORA TRASERA	S	S	S	S	S
2 PASAJEROS (INLCUYENDO CONDUCTOR)	S	S	S		
15 PASAJEROS (INLCUYENDO CONDUCTOR)				S	
18 PASAJEROS (INLCUYENDO CONDUCTOR)					S
CAPACIDAD DE CARGA DE 1,770 KG		S			
CAPACIDAD DE CARGA DE 2,780 KG			S		
CAPACIDAD DE CARGA DE 2,300 KG	S				

DESEMPEÑO

	VAN JUMBO	CHASIS MEDIANA	CHASIS LARGA	VAN 15 PASAJEROS	VAN 18 PASAJEROS
VOLÚMEN DE CARGA DE 15.1 M3	S				
TANQUE DE COMBUSTIBLE 75L	S	S	S	S	S
TECHO ALTO / EXTRA LARGA	S				
NA / CORTA		S			
NA / LARGA			S		
TECHO MEDIANO / LARGA				S	
TECHO ALTO / EXTRA LARGA					S
PESO BRUTO VEHICULAR DE 4,700 KG	S		S		
PESO BRUTO VEHICULAR DE 3,500 KG		S			
PESO BRUTO VEHICULAR DE 4,600 KG					S
PESO BRUTO VEHICULAR DE 4,100 KG				S	

ASISTENCIA

CONTROL ADAPTATIVO DE CARGA	S	S	S	S	S
SISTEMA DE CONTROL DE TRACCIÓN	S	S	S	S	S
ASISTENCIA PARA ARRANQUE EN PENDIENTES	S	S	S	S	S

CONFORT

AIRE ACONDICIONADO MANUAL (DELANTERO)	S	S	S	S	S
AIRE ACONDICIONADO MANUAL (TRASERO)				S	S
ASIENTOS DE TELA CON CONSOLA CENTRAL	S	S	S	S	S

CONFORT

	VAN JUMBO	CHASIS MEDIANA	CHASIS LARGA	VAN 15 PASAJEROS	VAN 18 PASAJEROS
ATENUADOR DE LUZ DE CORTESÍA DELANTERA	S	S	S	S	S
SEGUROS ELÉCTRICOS CON CERRADO AUTOMÁTICO	S	S	S	S	S
PISO DE VINIL (EN CABINA DELANTERA)	S	S	S	S	S
PISO DE VINIL (EN CABINA TRASERA)				S	S
GUANTERA CON TAPA	S	S	S	S	S
TOLDO PARCIAL		S	S		
TOLDO COMPLETO				S	S
VOLANTE CON AJUSTE DE ALTURA Y PROFUNDIDAD	S	S	S	S	S
CRISTALES ELÉCTRICOS CON FUNCIÓN DE BAJADA Y SUBIDA EN UN SOLO TOQUE PARA CONDUCTOR	S			S	S
LIMPIAPARABRISAS INTERMITENTE VARIABLE	S	S	S	S	S

EXTERIOR

RODADA TRASERA SENCILLA		S		S	
RODADA TRASERA DOBLE	S		S		S
RIN DE ACERO DE 16 PULGADAS (LLANTAS 195 / 75 R16C BSW, INCLUYENDO LLANTA DE REFACCIÓN)	S				S
RIN DE ACERO DE 16 PULGADAS (LLANTAS 235 / 65 R16C BSW, INCLUYENDO LLANTA DE REFACCIÓN)		S		S	
RIN DE ACERO DE 16 PULGADAS (LLANTAS 205 / 75 R16C BSW, INCLUYENDO LLANTA DE REFACCIÓN)			S		
TAPACUBOS	S	S	S		
TAPONES DE RINES COMPLETOS				S	S
DEFENSA DELANTERA Y TRASERA EN PLÁSTICO COLOR GRIS	S	S	S	S	S

EXTERIOR

	VAN JUMBO	CHASIS MEDIANA	CHASIS LARGA	VAN 15 PASAJEROS	VAN 18 PASAJEROS
PARRILLA PLÁSTICO EN COLOR NEGRO	S	S	S	S	S
FAROS DE HALÓGENO	S	S	S	S	S
LUZ DE FRENO TRASERA CENTRAL EN LA PARTE ALTA	S	S	S	S	S
APERTURA DE PUERTAS TRASERAS 270°	S			S	S
PUERTA LATERAL DESLIZABLE DEL LADO DEL PASAJERO	S			S	S

SEGURIDAD

BOLSA DE AIRE FRONTAL PARA CONDUCTOR	S	S	S	S	S
BOLSA DE AIRE FRONTAL PARA PASAJERO				S	S
FRENOS DE DISCO CON ABS	S	S	S	S	S
CINTURONES DE SEGURIDAD DE TRES PUNTOS, AJUSTABLES CON PRETENSORES Y RETRACTORES	S	S	S	S	S
SISTEMA DE DISTRIBUCIÓN DE FRENADO (EBD)	S	S	S	S	S
SISTEMA ELECTRÓNICO DE ASISTENCIA DE FRENADO (EBA)	S	S	S	S	S

CONECTIVIDAD

RADIO AM/FM/USB DUAL/AUX/BLUETOOTH® CON 4 BOCINAS	S	S	S	S	S
RADIO AM/FM/USB DUAL/AUX/BLUETOOTH® CON 6 BOCINAS				S	S

“Ford Motor Company se reserva el derecho de modificar en sus productos: especificaciones técnicas, opciones de equipamiento, combinaciones de accesorios y colores, en cualquier momento, sin incurrir en responsabilidad alguna. La presente ficha técnica no incluye información relativa a cambios de producto, incorporación de opciones, requerimientos de ordenamiento o limitaciones de disponibilidad que hayan sucedido posteriormente a la publicación de la misma. Consulta a tu Distribuidor Autorizado Ford más cercano para obtener información actualizada. Las imágenes son meramente ilustrativas.”